



---

## WG 10

Wintergartenelement





## WG 10 Schiebetürsystem

Ein rahmenloses Schiebeelement mit minimalistischem Design für all jene, die Wert auf maximale Aussicht legen!

Die Schiebetüren haben keine Seitenprofile, sodass Sie eine durchgehende Glaswand mit einem klaren Blick haben. Stattdessen überlappen sich die Glasuren, um das ultimative Naturgefühl zu schaffen – aber vor Wind und Wetter geschützt.

Wenn Sie einen sicheren Unterschlupf vor der Laune der Natur suchen, aber die Aussicht nicht missen wollen, ist unser WG 10 Ihre perfekte Option.

### Was bekomme ich als Kunde?

- ✓ Maximale Ansicht!
- ✓ Eine minimalistische Designsprache
- ✓ Schutz vor Wind und Wetter
- ✓ Nach Ihren Wünschen maßgeschneidert
- ✓ 5 Jahre Garantie



# WG 10

<b>Jahreszeit:</b>	Sommer
<b>Schiebeelement:</b>	3-6-Teilige Tür
<b>Profilfarbe:</b>	Weiß, optional RAL-Farbe
<b>Rahmenbreite:</b>	1800 - 6400 mm
<b>Rahmenhöhe:</b>	2000 - 2400 mm
<b>Herstellung:</b>	Sondermaß
<b>Glas:</b>	10 mm Sicherheitsglas
<b>Garantie:</b>	5 Jahre

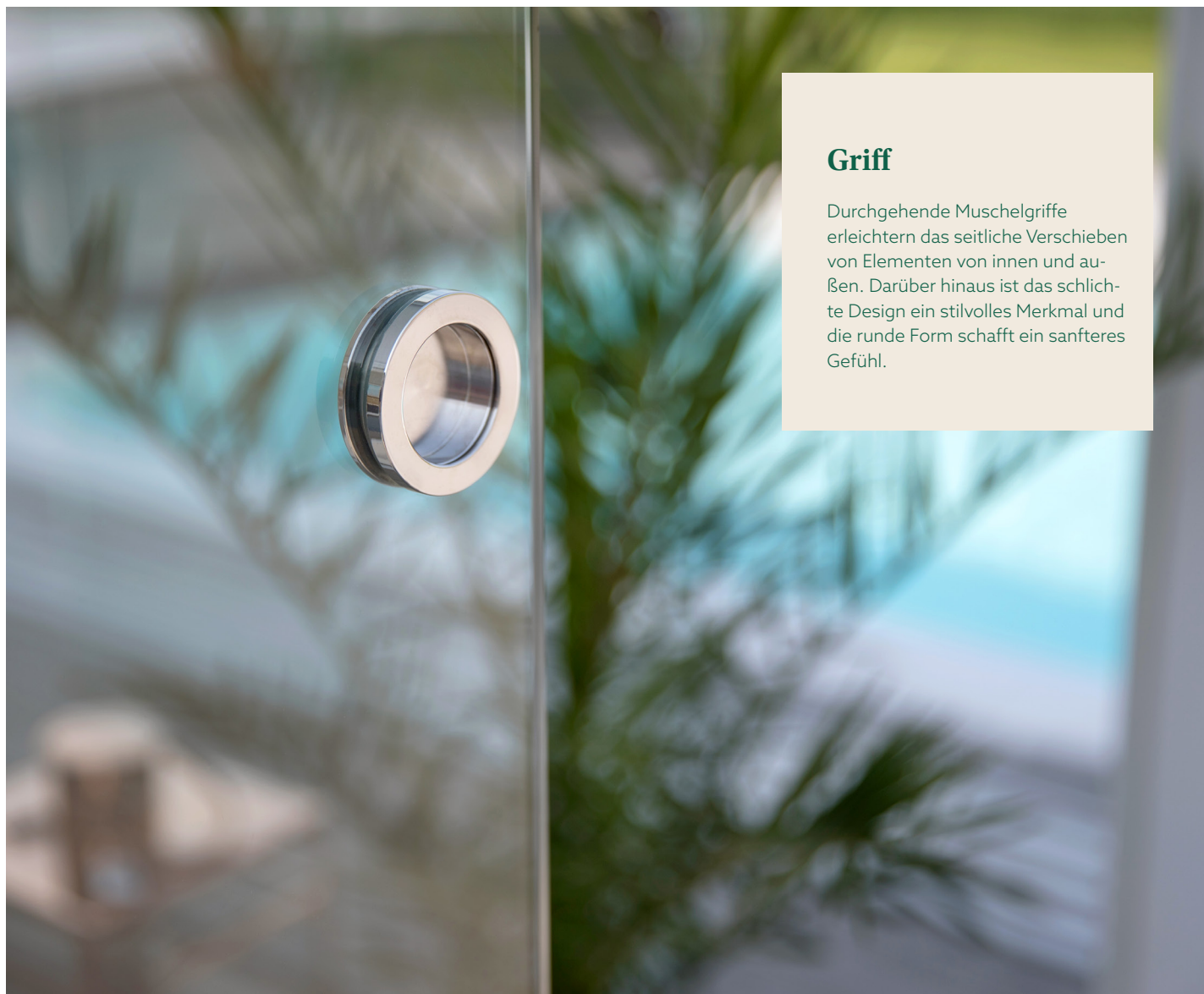
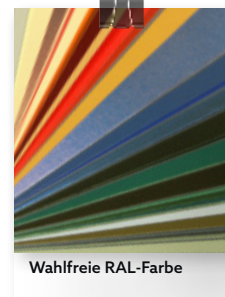
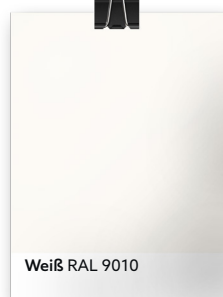

## Griff

Durchgehende Muschelgriffe erleichtern das seitliche Verschieben von Elementen von innen und außen. Darüber hinaus ist das schlichte Design ein stilvolles Merkmal und die runde Form schafft ein sanfteres Gefühl.

# Ausführung

## Passen Sie die Wahl an Ihre Gegebenheiten an!

Da unser WG 10 immer auf Bestellung gefertigt wird, entscheiden Sie und Ihre Bedürfnisse, wie das Ergebnis aussehen soll.

Ideal für all jene, die einen Unterschlupf auf einer bestehenden Terrasse wünschen, aber weder auf die Aussicht noch auf das besondere Gefühl, im Sommer draußen zu sitzen, verzichten wollen. Wählen Sie einfach Abmessungen aus, die zur Ausgangslage bei Ihnen passen.

### 3-teilig

- Breite 1800 - 3600 mm

### 4-teilig

- Breite 2400 - 4800 mm

### 5-teilig

- Breite 3600 - 6000 mm

### 6-teilig

- Breite 3600 - 6400 mm
- In diesem Elemente sind die Türen 3 und 3 verbunden und treffen sich somit in der Mitte.

## Alle Maße beziehen sich auf Lochmaße

Messen Sie immer das Loch, um zu wissen, welche Größe Sie kaufen sollen. Für eine Öffnung, die 5432 mm breit und 2156 mm hoch ist, sind das dann genau die Maße, die Sie wählen sollten. So einfach ist das.

## Glas

Das Glas ist ein 10 mm dickes Sicherheitsglas, das fünfmal so langlebig ist wie herkömmliches. Das bedeutet vor allem für Haushalte mit Kindern oder Haustieren ein besonderes Maß an Sicherheit. Außerdem sind die Türen dadurch stabil und schwer genug, um nicht im Wind zu klappern.

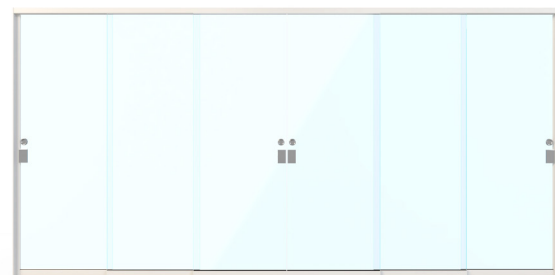



# Profile

Die Schiebeelemente des WG 10 bestehen aus einem Rahmen, der aus Rahmenprofilen und Spurprofilen besteht, die in der Öffnung, in der sich das Profil befinden soll, montiert und befestigt werden. Die Türen werden dann nacheinander in ihre jeweiligen Spuren gehoben.

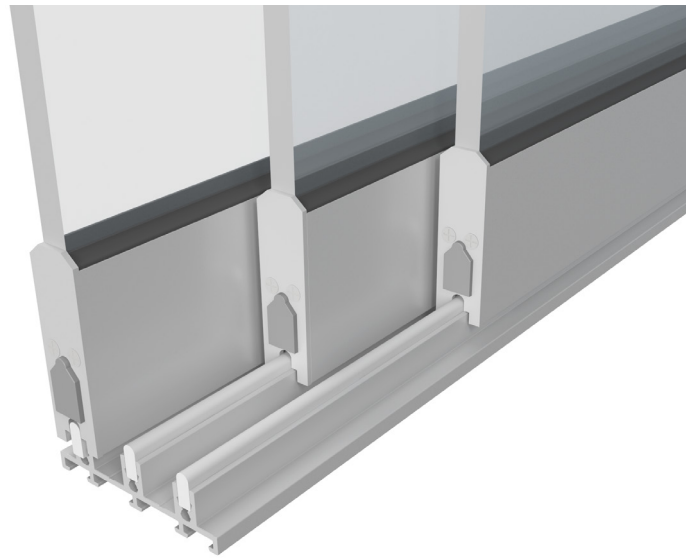

## U-Profil

Wird an den Rahmenprofilen montiert, um die Türen einzuschieben.

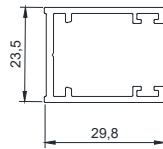

## Seitenprofile

Die Seitenprofile werden zusammen mit den Schienenprofilen zu einem kompletten Rahmen zusammengesetzt.

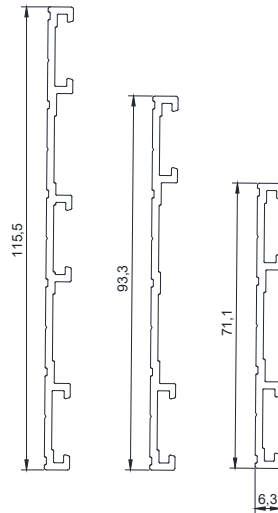

## Schienenprofile

Ober- und Unterprofile

Montiert an der Oberseite und Unterseite der Öffnung, sodass Schienen entstehen, auf denen die Türen gleiten können.

3-, 4- und 5-teilig

Die 6-teiligen Profile verwenden die Profile mit 3 Schienen und treffen sich in der Mitte.

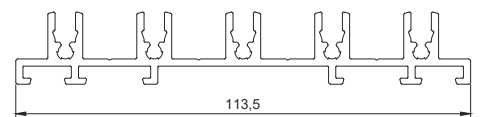
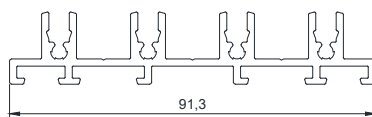
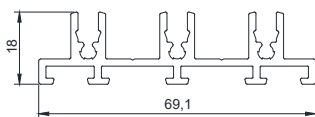
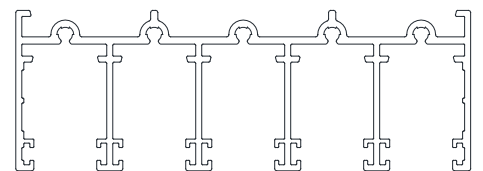
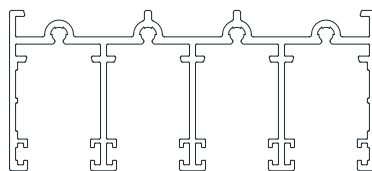
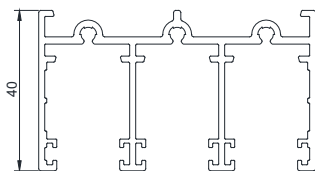



**Willab  Garden<sup>®</sup>**

Telefon: 0800-588 86 59 • [info@willabgarden.de](mailto:info@willabgarden.de) • [www.willabgarden.de](http://www.willabgarden.de)